

CHEMINÉES SÉCURITÉ
INTERNATIONAL®

LENNOX®

INSTRUCTIONS D'INSTALLATION

Système d'évacuation pour appareils au gaz de
Catégories I, II, III, et IV - Paroi simple ou
double en acier inoxydable AL29-4C®

Conduit de 4 à 24pouces pour utilisation avec pression Posi-
tive, Neutre ou négative, et jusqu'à 35po de colonne d'eau

P/N 506128-18 RÉV. D 01/2012

MODÈLE Secure Seal® SS/SSD

MODÈLE SS



MODÈLE SSD



Ce manuel vous permettra d'effectuer l'installation de ce système d'évacuation de façon sûre, efficace et fiable. Lire et s'assurer de bien comprendre ces instructions avant de commencer l'installation.

Ne modifier en aucun cas les composantes de ce système d'évacuation des gaz. Toute modification du système ou des accessoires approuvés, y compris mais sans s'y limiter, l'appareil auquel il est connecté, peut annuler la garantie, les homologations et les approbations de ce système et peut résulter en une installation peu sûre, voire dangereuse.

- Avant l'installation, examiner toutes les composantes afin de s'assurer qu'il n'y a aucun dommages d'expédition.
- L'assemblage de chaque joint est essentiel pour une installation sécuritaire. Suivre ces instructions à la lettre. Vérifier l'état des joints après l'assemblage.
- Ce système d'évacuation doit être libre de se dilater et de se contracter. Ce système de d'évacuation doit être supporté conformément à ces instructions
- Assurez vous que le conduit est libre de se dilater à travers les murs, les plafonds et les pénétrations de toit
- Différents manufacturiers ont différents systèmes de joints et d'attachement. Ne pas mélanger de conduits, raccords ou méthodes provenant de différents fabricants.

CONSERVER CES INSTRUCTIONS POUR
RÉFÉRENCE ULTÉRIEURE



Homologués :
UL-1738
ULC-S636
Rapport n° G100215896MTL-006

⚠ AVERTISSEMENTS

LE NON-RESPECT DE CES INSTRUCTIONS D'INSTALLATION PEUT CAUSER UN INCENDIE, UN EMPOISONNEMENT AU MONOXYDE DE CARBONE OU LA MORT. SI VOUS N'ÊTES PAS SÛR DES EXIGENCES D'INSTALLATION, VEUILLEZ APPELER LE NUMÉRO DE TÉLÉPHONE INDIQUÉ AU DOS DE CE MANUEL.

LES INCENDIES DE CHEMINÉE RÉSULTENT PRINCIPALEMENT DU NON-RESPECT DES DÉGAGEMENTS (ESPACES LIBRES) PAR RAPPORT AUX MATÉRIAUX COMBUSTIBLES. IL EST ESSENTIEL QUE CE CONDUIT D'ÉVACUATION SOIT INSTALLÉ EN RESPECTANT CES INSTRUCTIONS À LA LETTRE.

TABLEAU DES MATIÈRES

Introduction	page 2
Test / homologation	page 2
Dégagements aux matériaux combustibles.....	page 3
Exigences d'installation générales	page 3
Installations typiques	page 4-5
Assemblage des conduits et raccords	page 6
Poids du conduit	page 6
Méthodes de support et hauteur	page 7
Exigences d'installation Horizontale	page 8
Assurer la pente nécessaire	page 8
Exigences d'installation Verticale	page 8
Traversée de mur	page 9
Traversée de plancher/toit	page 10
Drains d'évacuation	page 10
Longueur ajustable	page 12
Instructions d'entretien	page 12
Données sur le produit	page 14

INTRODUCTION

Secure Seal® Simple paroi (SS) ou Double paroi (SSD) est un système d'évacuation en acier inoxydable pour les appareils à gaz homologués de catégories I, II, III et IV ou de type BH conçu pour le Canada tel qu'indiqué dans la norme ULC-636, avec une température maximale permise de 550 degrés F (288 degrés C) et une pression maximale de fonctionnement évalué à 35" de colonne d'eau. Le Secure Seal doit être installé par un professionnel expérimenté avec le fonctionnement et l'entretien des appareils de chauffage et d'évacuation. Avant d'installer ce produit, vérifiez que toutes les composantes n'ont aucun dommage, et lisez tout le manuel d'installation. Le non-respect de ces instructions d'installation, y compris le non respect de la pente d'évacuation et une connexion inadéquate à l'appareil, peuvent provoquer des conditions dangereuses. Cheminées Sécurité International Limited recommande que le système soit inspecté une fois par an par un technicien qualifié.

TEST / HOMOLOGATION

Le système d'évacuation modèle Secure Seal SS et SSD de Cheminée Sécurité International est homologué avec Intertek Testing Services (ETL) aux standards UL/ULC :

U.S.A.

- UL-1738
Conduit d'évacuation d'appareils au gaz spécial de Catégories I, II, III et IV



Intertek

CANADA

- ULC-S636
Évacuation d'appareil au gaz de type BH Classe I/II

Ce produit doit être installé selon les directives d'installation conformément aux codes suivants : USA –National Fuel Gas code ANSI-Z223.1 ou NFPA Standard 54 ou NFPA211. Au Canada – CAN/CGA-B149.1 ou CAN/CGA-B149.2 Code d'installation des appareils au gaz propane si applicable.

DÉGAGEMENTS AUX MATÉRIAUX COMBUSTIBLES

Tableau 1 montre le DÉGAGEMENT MINIMUM AUX COMBUSTIBLES. Les « combustibles » incluent les matériaux de la charpente, bois, gypse, panneau contre plaqué, plaquage de bois, l'isolation, le câblage et d'autres matériaux de construction.

SS DÉGAGEMENT MINIMUM AUX MATÉRIAUX COMBUSTIBLES						
Diamètre	Température d'opération	Température Maximum	Cloisonnée (4 côté)		Non Cloisonnée (2 côté max)	
			Horiz.	Vert.	Horiz.	Vert.
4 à 12po	480° F (250° C)	550° F (288° C)	N/A	N/A	2po	2po
14 à 24po	480° F (250° C)	550° F (288° C)	N/A	N/A	4po	4po
SSD DÉGAGEMENT MINIMUM AUX MATÉRIAUX COMBUSTIBLES						
Diamètre	Température d'opération	Température Maximum	Cloisonnée (4 côté)		Non Cloisonnée (2 côté max)	
			Horiz.	Vert.	Horiz.	Vert.
4 à 12po	480° F (250° C)	550° F (288° C)	N/A	1po	1po	1po
14 à 24po	480° F (250° C)	550° F (288° C)	N/A	1po	3po	1po
Tableau 1 - DÉGAGEMENT MINIMUM AUX COMBUSTIBLES						

Des pièces auxiliaires telles que le support de toit, coupe feu, le solin et le coupe-feu mural sont prévues pour être fixées directement à l'encadrement ou au plafond, au plancher, ou au mur selon leurs instructions respectives. Ces pièces, qui sont installées en contact avec le bois ou autres matériaux combustibles, ont été conçues et testées pour s'assurer qu'elles ne surchauffent pas aux points de contact.

Notes:

1. Non cloisonnée requiert au moins 2 côtés ouvert.
2. Le simple paroi (SS) peut être cloisonné seulement dans des matériaux non combustibles.
3. Des dégagements réduits peuvent être acceptés en utilisant des matériaux non-combustibles
4. Le matériel combustible est n'importe quel matériel fait de ou apprêté avec du bois, papier comprimé, fibres d'usine ou d'autres matériaux qui sont capables de l'allumage ou brûlure. Un tel matériel sera considéré combustible même s'il a été traité pour retarder la flamme ou inflammable ou plâtré. (Source : NFPA 54/ANSI Z223.1)
5. Tout cloisonnement doit être conçu pour permettre l'inspection du système
6. Ne pas poser d'isolant dans l'espace de dégagement autour du système d'évacuation à moins que ces instructions suggèrent autrement et l'isolant soit spécifié ou fournit.

CONDITIONS GÉNÉRALES D'INSTALLATION

Le Secure Seal doit être utilisé pour la totalité du système pour l'évacuation d'appareils de Catégories I, II, III ou IV. Ne pas mélanger de conduits, raccords ou méthodes provenant de différents fabricants. **Veillez vous référer à la Brochure Secure Seal pour une liste complète des pièces et produits.** Chaque système d'évacuation doit être planifié et installé pour une efficacité et sûreté optimale. Le système d'évacuation doit être libre de se dilater et se contracter et doit être supporté selon ces instructions. (S'assurer que le conduit est libre de se dilater et se contracter à travers les murs, les plafonds, et les pénétrations de toit). Référez-vous aux instructions du fabricant d'appareils au gaz afin de déterminer les conditions et les limitations d'évacuation en ce qui concerne l'installation et l'utilisation de l'appareil. **Il est de la responsabilité de l'installateur de contacter les services d'inspection locaux en bâtiment et de feu au sujet de toutes les restrictions d'installation et/ou conditions d'inspection qui peuvent s'appliquer.** Des permis peuvent être exigés avant de commencer une installation.

- S'il est requis par le fabricant de l'appareil, un cap de té avec drain doit être situé le plus près possible de la sortie de l'appareil. Selon la configuration d'évacuation, **plus d'un drain peut être exigé.** À moins qu'un cap de té avec drain soit fourni avec l'appareil, installez un cap de té avec drain Secure Seal
- On ne peut pas relier plus d'un appareil de catégorie II, III ou IV dans le même système d'évacuation, à moins que le fabricant d'appareils ait spécifiquement approuvé un tel système et les appareils sont conçus pour l'évacuation multiple. Les appareils de Catégories II, III ou IV NE PEUVENT PAS être évacués avec des appareils de catégorie I à tire naturel. Cette limitation peut être révoquée si une analyse d'ingénierie démontre l'opération sécuritaire et normale des appareils.
- Le Secure Seal ne doit pas entrer en contact avec la tuyauterie ou les systèmes électriques
- Maintenez les dégagements aux matériaux combustibles exigés pour la longueur complète du système d'évacuation.
- Le Secure Seal ne doit pas être raccordé ou passer à l'intérieur d'une cheminée de maçonnerie existante ou une cheminée préfabriquée, qui est déjà **reliée à un autre appareil.**

INSTALLATION TYPIQUE

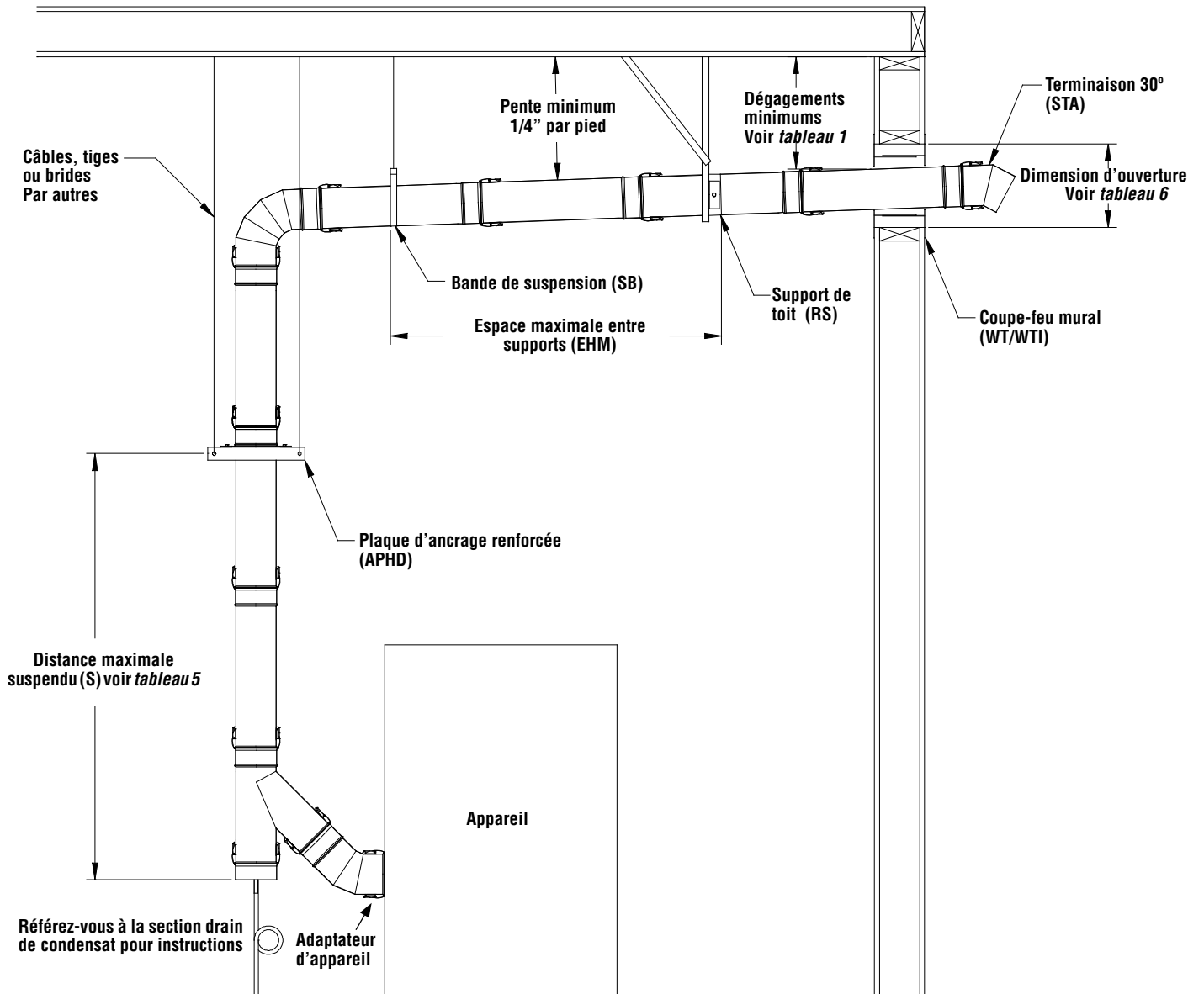

Figure 1 - Horizontal

INSTALLATION TYPIQUE

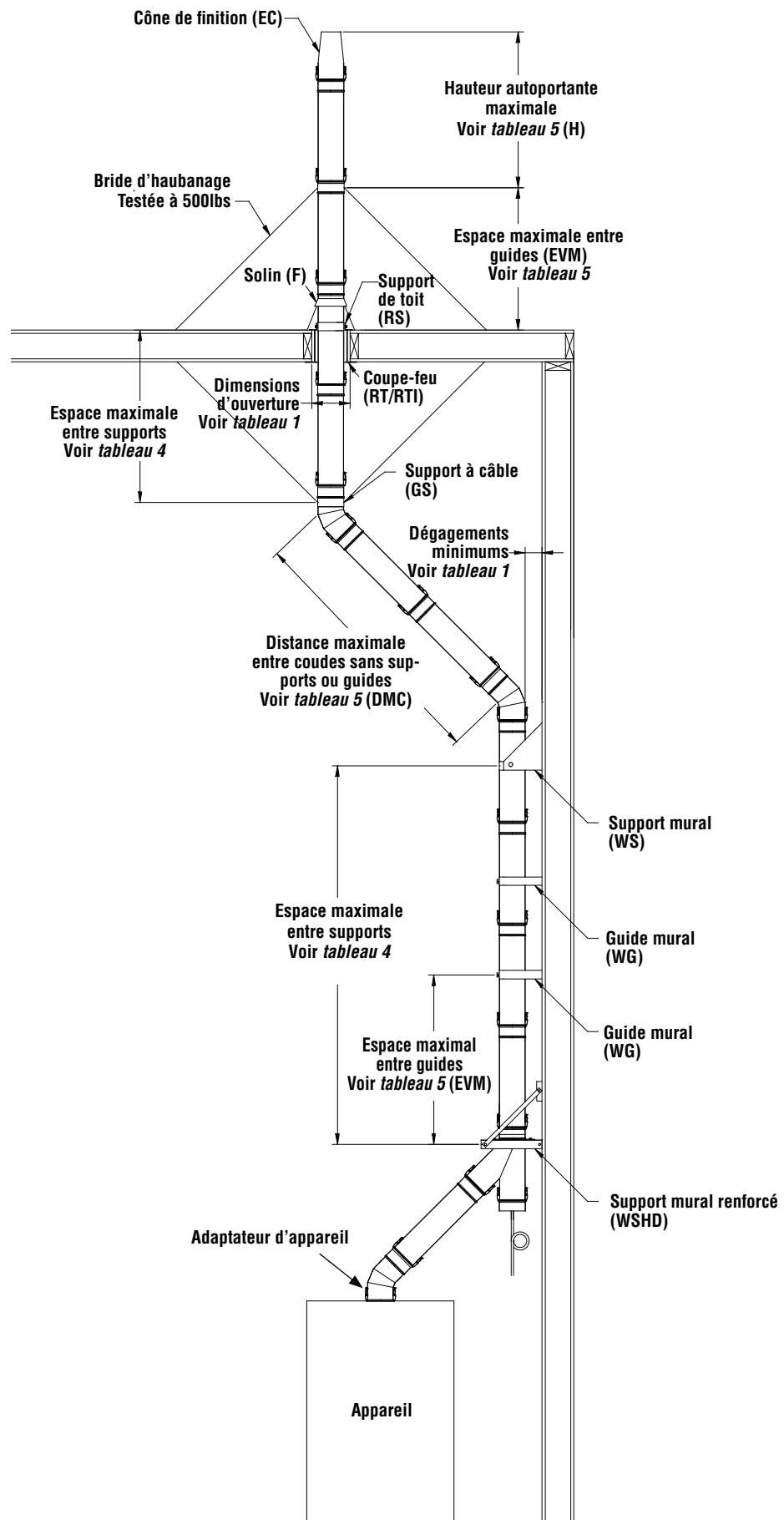

Figure 2 - Vertical

REMARQUE : LES SCHÉMAS ET LES ILLUSTRATIONS NE SONT PAS À L'ÉCHELLE.

ASSEMBLAGE DE CONDUIT ET DE RACCORDS

Toutes les composantes ont une extrémité mâle et une extrémité femelle. L'extrémité mâle est celle qui a un joint « VITON » d'étanchéité. L'orientation d'installation est indiquée avec une flèche sur l'étiquette de chaque section de cheminée. La flèche indique la direction de l'écoulement des gaz de combustion.

Secure Seal® SS

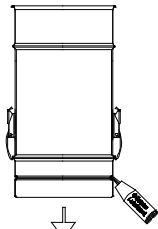

1. Ajouter une fine couche de lubrifiant silicone sur le O-Ring

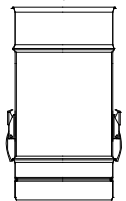

2. Insérer l'extrémité mâle dans l'extrémité femelle

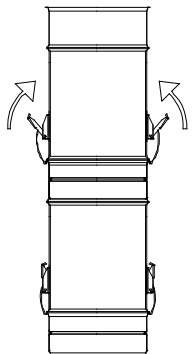

3. Fermer les clips afin de sécuriser le joint

NOTE:
Les clips se barrent automatiquement

Secure Seal SSD

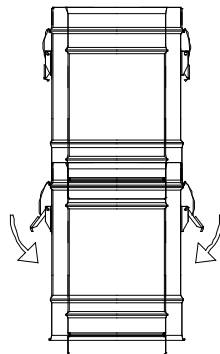
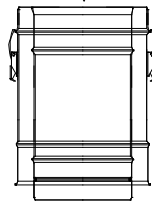
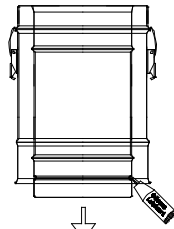

Figure 3 - Étapes d'assemblage de joints

Pour ouvrir les clips poussez le levier de blocage tout en tirant le levier principal vers le haut

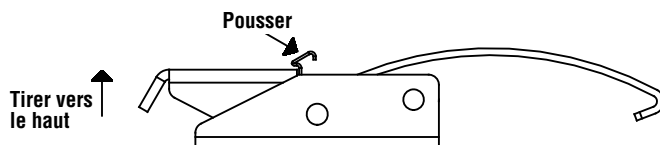

Figure 4 - Ouvrir les clips

LUBRIFIANT REQUIS POUR ASSEMBLAGE DE JOINT SS/SSD

Diamètre intérieur (po)	Qt. (oz)
4	0.1
5	0.1
6	0.1
7	0.1
8	0.2
9	0.2
10	0.2
12	0.3
14	0.3
16	0.3
18	0.4
20	0.4
22	0.5
24	0.5

Tableau 2

POIDS DE CHEMINÉE

Le poids de la cheminée est indiqué en livres par pied pour chaque diamètre. Il est important de connaître le poids de la section de cheminée pour le support ou le guidage de celle-ci. Le poids de la cheminée (tableau 3) avec la hauteur maximale (tableau 4) est nécessaire afin de calculer la force d'ancrage appropriée requise avec les supports.

Poids de cheminée en LBS/PI

Diamètre intérieur (po)	SS	SSD
4	0.9	2.1
5	1.1	2.6
6	1.3	3.0
7	1.5	3.4
8	1.7	3.8
9	1.9	4.3
10	2.1	4.7
12	2.6	6.2
14	3.6	7.7
16	4.1	8.7
18	4.6	9.8
20	5.1	10.8
22	5.7	11.8
24	6.2	12.8

Tableau 3 - Poids de cheminée

Exemple : modèle Secure Seal SSD6" - 6" de diamètre pour une section de 25 pieds de longueur Selon le tableau 3, poids en lb/pi = 3. Poids total $3 \times 25 = 75$ lbs.

HAUTEUR ET MÉTHODES DE SUPPORT

1. Plusieurs méthodes de support et de guidage sont disponibles pour l'ancrage d'une cheminée par le haut, le bas et à angle.
2. Ces supports et guides empêchent les tensions induites sur les coudes et les joints de cheminée.
3. Certaines limitations s'appliquent pour l'installation des supports et des guides. Voir les **tableaux 4 et 5**.
4. Voir les **schémas 1 et 2** pour les installations typiques.

MODÈLE SS HAUTEURS MAXIMALES ET MÉTHODES DE SUPPORT						
Dia. intérieur	Plaque d'ancrage (AP)	Plaque d'ancrage Renforcée (APHD)	Support Mural (WS)	Support Mural Renforcé (WSHD)	Support de Toit (RS)	Support à câble (GS)
5	195	195	97.5	195	97.5	225
6	190	190	95	190	95	190
7	185	185	92.5	185	92.5	160
8	180	180	90	180	90	140
9	175	175	87.5	175	87.5	130
10	170	170	85	170	85	115
12	160	160	80	160	80	90
14	150	150	75	150	75	65
16	140	140	70	140	70	60
18	130	130	65	130	65	55
20	120	120	60	120	60	50
22	110	110	55	110	55	45
24	100	100	50	100	50	40
MODÈLE SSD HAUTEURS MAXIMALES ET MÉTHODES DE SUPPORT						
Dia. intérieur	Plaque d'ancrage (AP)	Plaque d'ancrage Renforcée (APHD)	Support Mural (WS)	Support Mural Renforcé (WSHD)	Support de Toit (RS)	Support à câble (GS)
5	97.5	97.5	48.75	97.5	48.75	95
6	95	95	47.5	95	47.5	80
7	92.5	92.5	46.25	92.5	46.25	70
8	90	90	45	90	45	65
9	87.5	87.5	43.75	87.5	43.75	55
10	85	85	42.5	85	42.5	50
12	80	80	40	80	40	40
14	75	75	37.5	75	37.5	30
16	70	70	35	70	35	27
18	65	65	32.5	65	32.5	25
20	60	60	30	60	30	22
22	55	55	27.5	55	27.5	21
24	50	50	25	50	25	20

Tableau 4 - Dimensions sont en Pieds

MODÈLE SS SUPPORT ET GUIDE ESPACEMENT						
Diamètre intérieur	EVM		EHM	DMC	H	S
	Intérieur	Extérieur				
4	10	8	12	12	10	100
5	10	8	12	12	10	100
6	10	8	12	12	10	100
7	10	8	12	12	10	100
8	10	8	12	12	10	100
9	10	8	12	12	10	100
10	10	8	12	12	10	100
12	10	8	12	12	10	100
14	10	8	12	12	10	100
16	10	8	12	12	10	100
18	10	8	12	12	10	100
20	10	8	12	12	10	100
22	10	8	12	12	10	100
24	10	8	12	12	10	100
MODÈLE SSD SUPPORT ET GUIDE ESPACEMENT						
Diamètre intérieur	EVM		EHM	DMC	H	S
	Intérieur	Extérieur				
4	10	8	12	12	10	50
5	10	8	12	12	10	50
6	10	8	12	12	10	50
7	10	8	12	12	10	50
8	10	8	12	12	10	50
9	10	8	12	12	10	50
10	10	8	12	12	10	50
12	10	8	12	12	10	50
14	10	8	12	12	10	50
16	10	8	12	12	10	50
18	10	8	12	12	10	50
20	10	8	12	12	10	50
22	10	8	12	12	10	50
24	10	8	12	12	10	50

Tableau 5 - Dimensions sont en Pieds

EVM : Espace vertical maximum entre les Guides/Supports
 EHM: Espace Horizontal maximum entre les Guides/Supports
 DMC: Distance maximale entre les coudes
 H: Hauteur autoportante maximale au dessus du toit
 S: Longueur suspendue maximale

*Notes Importantes

1. Pour la plaque d'ancrage (AP) / plaque d'ancrage renforcée (APHD) / Support mural renforcé (WSHD), le support doit être installé sous un renflement du conduit. Voir **figure 5**.
2. Pour le support mural WS) / Support de toit (RS), le support peut être installé n'importe où sur la pièce.

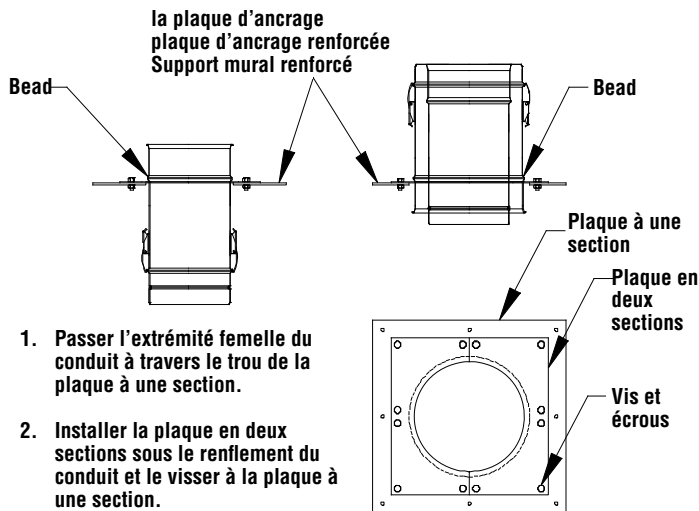

1. Passer l'extrémité femelle du conduit à travers le trou de la plaque à une section.
2. Installer la plaque en deux sections sous le renflement du conduit et le visser à la plaque à une section.

Figure 5 - Positionnement du support

EXIGENCES D'INSTALLATION HORIZONTALE

- Lors d'une évacuation latérale, le système doit finir à au moins 12pouces (.3m) au-dessus du sol ou au-dessus de la ligne de neige dans des secteurs où la neige s'accumule. La terminaison doit être dégagée de neige et de glace à tout moment.
- Le système doit finir au moins 7pieds (2.1m) au-dessus d'un trottoir ou d'une allée, à 6pieds (1.8m) de la prise d'air de combustion de tout appareil ou 3pieds (.9m) de toute autre ouverture de bâtiment, compteur de gaz, régulateur de service ou équivalent. Une plus petite distance peut être autorisée si indiqué dans les instructions d'installation de l'appareil raccordé. Il doit aussi se terminer à au moins 3pieds (.9M) au-dessus de toute prise d'air forcé situé à moins de 10pieds (3.1m) et également se terminer à au moins 4pieds (1.2m) en dessous, 4pieds horizontalement, et 1pied(.3m) au-dessus de toute porte, fenêtre, ou entrée d'air par gravité dans tout bâtiment tel qu'indiqué dans le code nationale du gaz ANSI Z223.1 et NFPA 54. Voir le **schéma 6**. Un bon jugement peut exiger de plus grandes distances selon l'emplacement où l'équipement est installé ou tenir compte de la neige pouvant tomber des toits ou des arbres aux alentours. La terminaison devrait être assez loin des arbres, des arbustes, ou des articles décoratifs afin d'empêcher des dommages
- La longueur de conduit horizontale de la sortie de l'appareil à la terminaison extérieur doit être conforme aux instructions du fabricant de l'appareil.

MAINTENIR UNE DÉVIATION ADÉQUATE

- Tel qu'exigé par le code national du gaz, maintenir une pente ayant une hauteur minimum de 1/4pouce continu par pied de conduit pour tous les appareils à gaz.
- Les systèmes d'évacuation pour appareils à condensation doivent avoir une pente de 1/4 pouce continu par pied (minimum) vers l'appareil ou un drain à condensat. Toujours se référer aux instructions du fabricant de l'appareil pour assurer les conditions appropriées de drainage.
- Secure Seal® offre toute une gamme de tés et coudes ayant une déviation de 2 degrés, nous recommandons l'usage de ceux-ci afin d'obtenir votre pente
- Certains appareils exigent que le système d'évacuation soit incliné vers la terminaison horizontale
- Rappelez-vous, si vous soulevez l'appareil ou abaissez le plafond, vous devez ajuster la pente pour maintenir le 1/4 pouce minimum par pied.

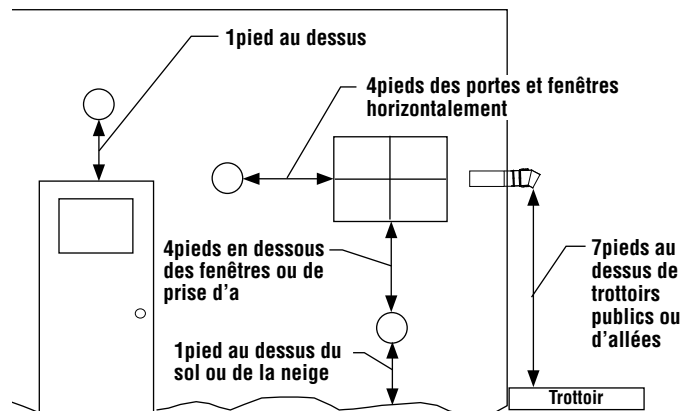

Figure 6 - d'installation horizontale

Exigences d'installation verticale

1. Le système d'évacuation doit se terminer à au moins 3 pieds au-dessus de la ligne de toit et au moins 2 pieds plus haut que toute partie du bâtiment situé à moins de 10 pieds. Voir le **schéma 7**. Cette limitation peut être retirée si une analyse d'ingénierie démontre l'opération sécuritaire et normale de l'appareil.
2. Lorsque la terminaison se situe à plus de 10 pieds au dessus du toit, la cheminée doit être soutenue par une bride d'haubanage.
3. Le système d'évacuation doit se terminer avec une des terminaisons Secure Seal®.

Exceptions

- A- Les appareils de catégorie I (tires naturelles) doivent avoir un chapeau de pluie. Il est optionnel pour les appareils de catégories II. Cette limitation peut être révoquée si une analyse d'ingénierie démontre l'opération sécuritaire et normale de l'appareil
 - B- Les systèmes d'évacuation n'ayant pas de système de drainage doivent utiliser un chapeau de pluie
 - C- Des terminaisons et des dispositifs d'évacuations mécanique spécifiques ou fournis par le fabricant de l'appareil raccordé sont permis
4. La distance totale continue du système d'évacuation à partir du collet de l'appareil jusqu'à la terminaison ne doit pas dépasser celle indiquée dans les instructions d'installation du fabricant de l'appareil. Pour l'évacuation d'appareils à tire naturel, la terminaison doit être au moins 5 pieds au-dessus de la hotte d'évacuation. Sinon, un ventilateur d'extraction certifié est exigé. Cette limitation peut être révoquée si une analyse d'ingénierie démontre l'opération sécuritaire et normale de l'appareil.
 5. Les systèmes installés dans des climats froids sont plus performants, et la condensation est réduite, quand le système est entièrement cloisonné par une certaine partie de la structure du bâtiment.
 6. Dans des climats froids ne pas installer un drain à l'extérieur du bâtiment. Cela peut avoir comme conséquence la formation de glaces dangereuses sur des surfaces près du drain et peut endommager le système d'évacuation et/ou l'extérieur de bâtiment. Cheminées Sécurité ne sera pas responsables d'aucunes blessures ou dégâts matériels dû à toute formation de glace.
 7. Des supports verticaux sont exigés après chaque transition à la verticale. Des supports verticaux sont également exigés après chaque coude excentrique.
 8. À moins que Secure Seal soit installé dans cloison pour feu certifié, un coupe-feu isolé et un support de toit sont exigés pour traverser des planchers, murs ou des plafonds pare-feu certifiés.

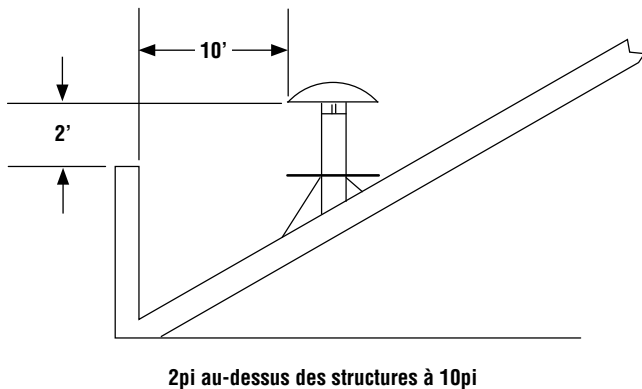

Figure 7 - Exigences d'installation verticale

PÉNÉTRATION MURALE

- 1- Avant l'installation, assurez vous de la position du coupe-feu mural (WT) ou du coupe-feu mural isolé (WTI) afin de vous assurer de maintenir la pente minimale de 1/4pouce par pied dans la section horizontale de la cheminée, ceci afin d'assurer un bon écoulement de la condensation
- 2- Préparer le mur en coupant une ouverture carré. Voir **tableau 6** pour dimensions de l'ouverture
- 3- Installer le coupe feu mural en insérant la partie la plus large vers l'appareil (côté intérieur). voir **figure 8**
- 4- Appliquer une couche de scellant autour de l'extérieur du coupe-feu mural (la plus petite des deux parties). Insérer cette partie du coupe-feu mural dans l'autre composante de l'étape précédente.

NOTE: Cylindres horizontaux du coupe-feu mural doivent s'engager de deux pouces au minimum.

- 5- Visser les deux côtés du coupe-feu mural à l'aide de vis ou de clous
- 6- Une fois que le coupe-feu mural est installé, un conduit Secure Seal peut y être inséré.
- 7- Fermer l'ouverture entre le coupe-feu mural et le conduit en installant les deux plaques demi-lune et les visser à l'aider de vis ou clous.
- 8- Installer la terminaison horizontale afin de compléter l'assemblage.
- 9- Une fois l'assemblage complété, appliquer une couche de scellant haute température autour du conduit et l'extérieur des deux plaques demi-lune du coupe-feu pour protéger contre les intempéries.
- 10- L'espace d'air peut être rempli d'isolant si le coupe-feu mural isolé est utilisé.

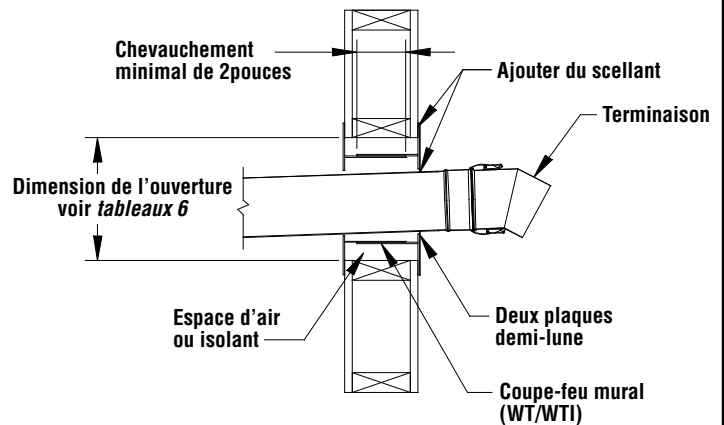

Figure 8 - Pénétration murale

PÉNÉTRATION DE TOIT / PLANCHER

1. Un coupe-feu mural (RT) ou un coupe-feu mural isolé (RTI) doit être installé chaque fois que la cheminée traverse un plancher ou un toit.
2. Préparer le coupe-feu mural en découpant une ouverture carrée. Voir **tableau 6**.
3. Installer le coupe-feu mural. Vous pouvez couper le cylindre coupe radiation si celle-ci est trop longue. Voir **figure 9**.
4. Pour une installation sur un toit, installer un solin.

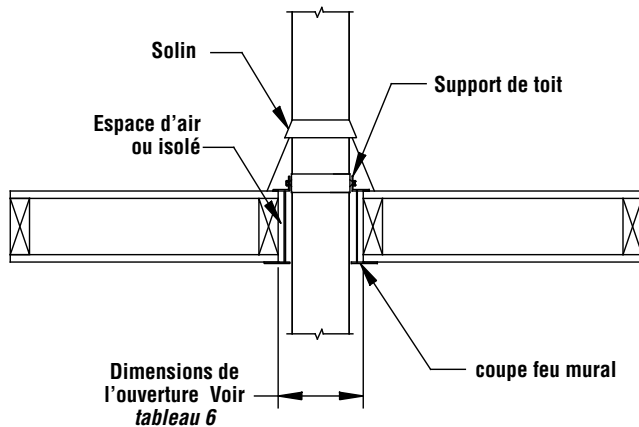

Figure 9 - Pénétration de toit

DRAINS DE CONDENSAT

Lorsqu'un drain de condensat N'EST PAS INCLUS avec l'appareil :

1. Une longueur avec drain (DL) ou un té et un cap de té avec drain (DTC) est fortement recommandé. Installer ce drain le plus près possible de la sortie de l'appareil.
2. Un drain de condensat est requis à chaque 30 pieds d'une évacuation horizontale et au bas de la cheminée verticale.
3. Utiliser une longueur avec drain pour une installation horizontale. S'assurer que le tube du drain soit le plus vertical possible.
4. Pour une transition horizontale à verticale, utiliser un té et accrocher le cap de té avec drain à la sortie appropriée du té.
5. Un kit de drain de condensation est disponible pour diriger le condensat vers un endroit approprié. Une boucle de piège doit être formée dans le drain et avoir un diamètre d'au moins quatre fois la pression évaluée de colonne d'eau de l'appareil ou un minimum de 3 pouces. Sécuriser la boucle avec un serre-câble.
6. Le condensat de la cheminée peut avoir un niveau bas de pH (3 à 5), suivre tous les codes et règlements locaux et nationaux pour le drainage et la neutralisation du condensat acide.
7. Dans des climats froids, n'installez pas un drain à l'extérieur du bâtiment. Ceci peut avoir comme conséquence la formation de glaces dangereuses sur des surfaces près du drain et peut endommager le système d'évacuation et l'extérieur du bâtiment. Cheminées Sécurité ne sera pas jugée responsable d'aucun dommage ou dégât de matériel dû à la formation de glace.

DIMENSIONS D'OUVERTURES POUR PÉNÉTRATION DE TOIT / PLANCHER MODÈLE SS				
Diamètre Intérieur	Coupe feu mural (WT)	Coupe feu mural isolé (WTI)	Coupe feu (RT)	Coupe feu isolé (RTI)
4	9x9	10x10	8x8	12x12
5	10x10	11x11	9x9	13x13
6	11x11	12x12	10x10	14x14
7	12x12	13x13	11x11	15x15
8	13x13	14x14	12x12	16x16
9	14x14	15x15	13x13	17x17
10	15x15	16x16	14x14	18x18
12	17x17	18x18	16x16	20x20
14	22x22	22x22	22x22	22x22
16	24x24	24x24	24x24	24x24
18	26x26	26x26	26x26	26x26
20	28x28	28x28	28x28	28x28
22	30x30	30x30	30x30	30x30
24	32x32	32x32	32x32	32x32
DIMENSIONS D'OUVERTURES POUR PÉNÉTRATION DE TOIT / PLANCHER MODÈLE SSD				
Diamètre Intérieur	Coupe feu mural (WT)	Coupe feu mural isolé (WTI)	Coupe feu (RT)	Coupe feu isolé (RTI)
4	11x11	12x12	8x8	12x12
5	12x12	13x13	9x9	13x13
6	13x13	14x14	10x10	14x14
7	14x14	15x15	11x11	15x15
8	15x15	16x16	12x12	16x16
9	16x16	17x17	13x13	17x17
10	17x17	18x18	14x14	18x18
12	19x19	20x20	16x16	20x20
14	22x22	22x22	18x18	22x22
16	24x24	24x24	20x20	24x24
18	26x26	26x26	22x22	26x26
20	28x28	28x28	24x24	28x28
22	30x30	30x30	26x26	30x30
24	32x32	32x32	28x28	32x32

Tableau 6 - Dimensions en pouces

INSTALLATION DANS UNE CHEMINÉE DE MAÇONNERIE

INSTALLATION DANS UNE CHEMINÉE DE MAÇONNERIE EXISTANTE OU COMME TUBAGE DANS UN SYSTÈME D'ÉVACUATION EXISTANT

* Le tubage (par d'autres) doit être employé pour accrocher le système d'évacuation à partir du dessus de la cheminée de maçonnerie ou à partir du dessus d'un système existant.

- Le tubage est attaché à la bride d'haubanage et est fixée avec des attaches vissées (par d'autres).
- Le tubage est fixé d'une façon semblable à la plateforme supérieure de la cheminée de maçonnerie ou du conduit existant.
- Utiliser la grosseur appropriée de fil d'acier inoxydable (1/8po minimum) pour adapter à toutes les charges requises du système d'évacuation.

Il peut être nécessaire de fabriquer une plateforme (au sommet de la cheminée/du conduit - par d'autres).

NE PAS UTILISER DE FIL GALVANISÉE POUR SUPPORTER LE CONDUIT.

Note : Aucun autre appareil ne peut être évacué dans la même cheminée lorsque le Secure Seal® est utilisé comme tubage dans une cheminée en maçonnerie ou une cheminée existante.

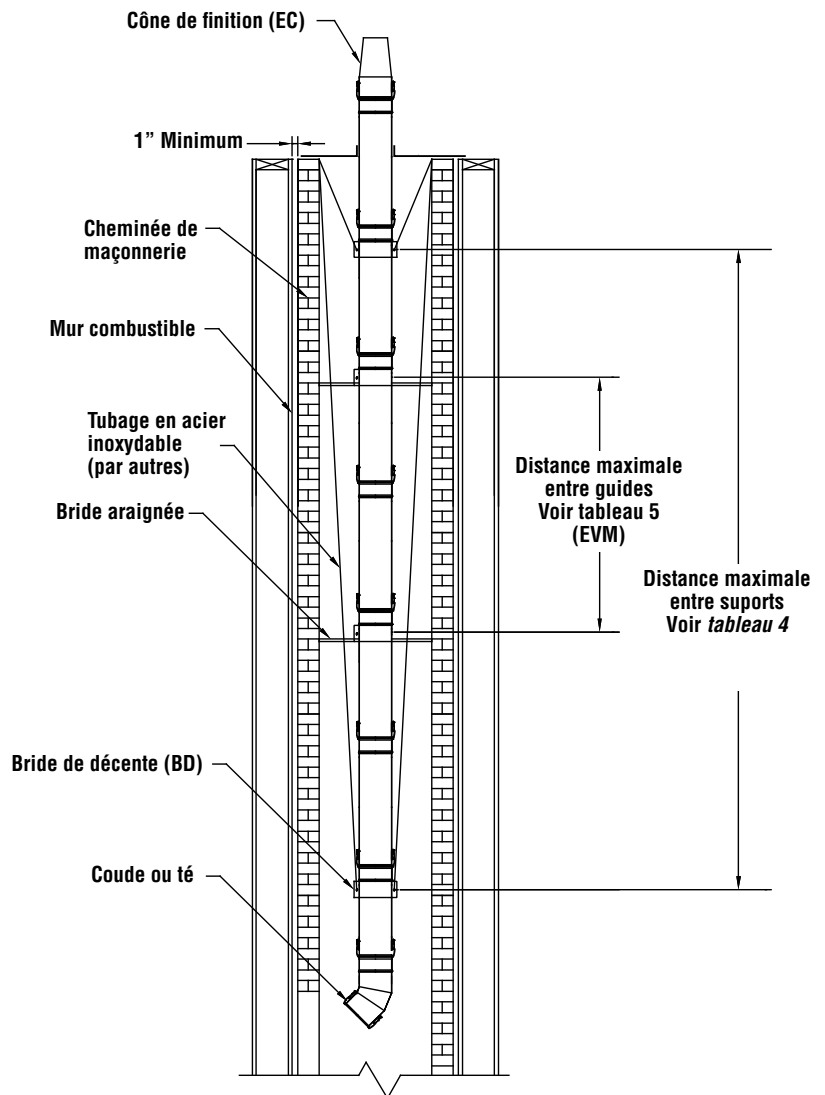

Figure 10 - Secure Seal installé comme tubage

LONGUEUR AJUSTABLE

Pour des installations nécessitant des longueurs non standard, la longueur ajustable Secure Seal® (AL) devrait être utilisée.

Note: Le conduit intérieur peut être coupé à la longueur désirée pour limiter l'interférence avec la partie du bas. Pour des instructions d'installations détaillées, veuillez vous référer au feuillet F175.

INSTRUCTIONS D'ENTRETIEN

Le système d'évacuation Secure Seal devrait être inspecté annuellement pour assurer le nettoyage des dépôts, débris et toute autre accumulation. Le système d'évacuation devrait également être inspecté régulièrement pour des signes de fuite de produits de condensat ou de combustion à tous les joints.

Si le système d'évacuation inclut un système de drainage d'une longueur de drain ou d'un cap de té avec drain, le conduit doit être inspecté périodiquement pour s'assurer que l'eau est dans la boucle de piège. Si une boucle de piège appropriée n'est pas maintenue, des gaz d'échappement de l'appareil raccordé peuvent s'échapper dans le bâtiment.

GARANTIE

Ces produits sont couverts par une garantie limitée de 15ans. Lire cette garantie pour prendre connaissance des dispositions qu'elle contient.

Conserver ce manuel avec tous les autres documents pour consultation ultérieure.

DONNÉES SUR LE PRODUIT

En cas de questions ou de problèmes, communiquer avec Cheminée Sécurité International pour connaître le nom et le numéro de téléphone du distributeur local.

Normalement, toutes les pièces doivent être commandées par le biais du distributeur ou revendeur Cheminée Sécurité International. Les pièces sont expédiées au prix en vigueur au moment de la commande.

Lors de la commande d'une pièce de rechange, toujours fournir les renseignements suivants :

1. Numéro de modèle du système de cheminée
2. Numéro de la pièce
3. Description de la pièce
4. Nombre de pièces nécessaires
5. Date d'installation du système de cheminée

En cas de questions ou de problèmes avec l'installation ou le fonctionnement de la cheminée, communiquer avec le revendeur.

Lennox® et Cheminée Sécurité International Limitée se réserve le droit d'apporter à tout moment, sans préavis, des changements à la conception, aux matériaux, aux caractéristiques ou aux prix. Pour obtenir de l'information sur les codes applicables aux systèmes de cheminée, contacter le distributeur local.

